

DIT MOET
JE ECHT
LEZEN

BIKEBOARD

INSTALLATIE-INSTRUCTIES

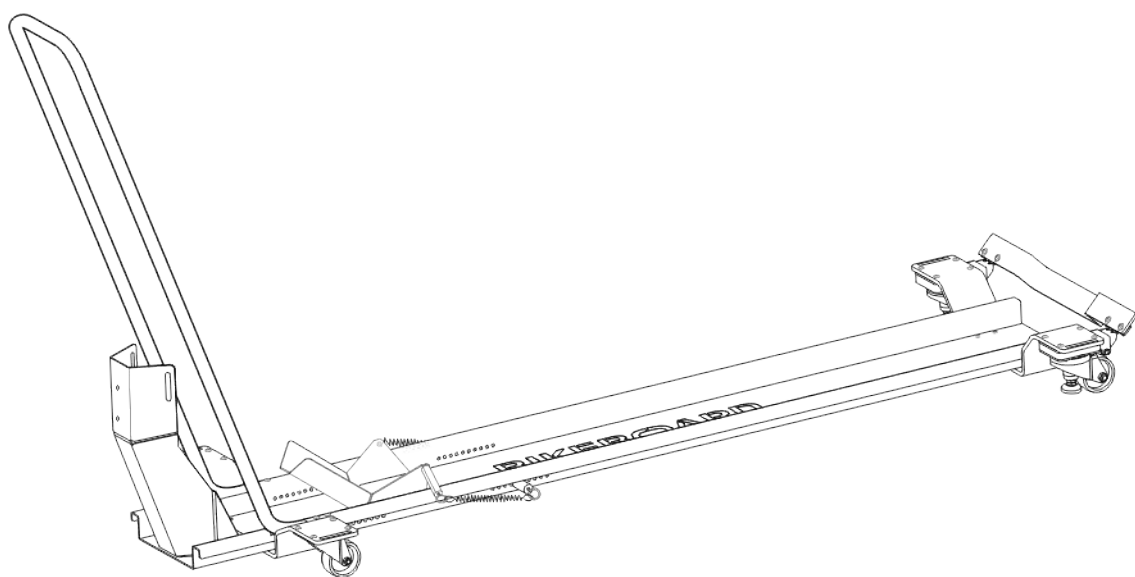

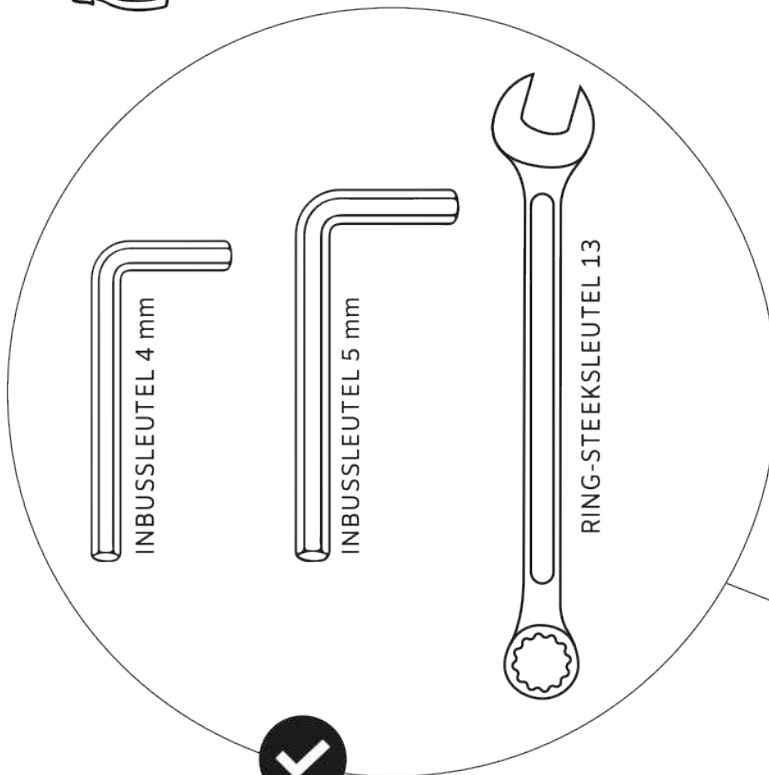
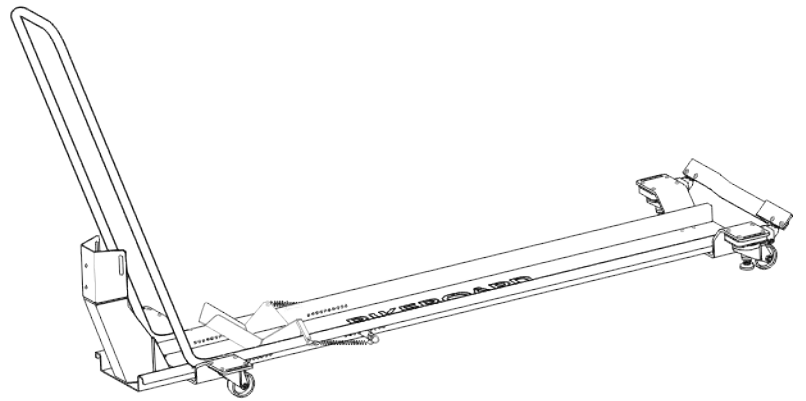

**ONDERDEEL VAN
DE VERPAKKING**



**AANBEVOLEN VOOR
GEMAKKELIJKE MONTAGE
(NIET BIJGELEVERD)**



We weten dat het niet leuk is om veiligheidsrichtlijnen te lezen, dus we hebben geprobeerd om ze zo beknopt mogelijk te maken in de volgende tien geboden (10 punten dus).

- ❶ In deze instructies komen niet alle situaties en omstandigheden aan bod, dus gebruik je gezond verstand en normale veiligheidsmaatregelen naast je gereedschap wanneer je het BIKEBOARD monteert en gebruikt.
- ❷ Hoewel het BIKEBOARD er voor sommigen uitziet als een skateboard, is het echt alleen bedoeld voor het parkeren en verplaatsen van een motor in een garage. Leen het niet uit aan kinderen voor ritjes en berijd het niet met je hond of dronken maatje.
- ❸ Zorg ervoor dat je het BIKEBOARD goed opvouwt, want het houdt JOUW geliefde motor vast. Volg de instructies zorgvuldig en sla geen pagina's over. Controleer of je alle verbindingen goed hebt aangedraaid en controleer ze regelmatig. Niets duurt eeuwig zoals de liefde voor een vrouw en net zo goed kan een schroefje na een tijdje losraken.
- ❹ Pas de afstand tussen de wieg en de voor-zak aan de grootte van het voorwiel van je motor aan. Er zijn genoeg gaten, dus speel er een beetje mee. Of vraag een vriend om je motor voor je op zijn plek te houden, dat werkt beter. En als je vriend een BIKEBOARD koopt, verleen hem een tegendienst door hem ook te helpen.
- ❺ De veren op de parkeerwieg worden gebruikt om het uittrekken van zware motoren te vergemakkelijken. Ze hoeven niet te worden geïnstalleerd op lichtere motoren. De instelling van de veerspanning is individueel. Als je naar de gym gaat, span je ze minder aan, als je achter de computer werkt, zet je ze een gaatje verder en span je meer aan. Als het voor jou niet mogelijk is om ze zo te spannen, zoals je zou willen, vraag dan je fitnessmaatje om je te helpen.
- ❻ Wanneer je een BIKEBOARD met veren gebruikt, **moet je altijd de 1e versnelling gebruiken wanneer je de motor parkeert**, dit is om te voorkomen dat de motor uit je voor-zak springt, wanneer je hem vasthoudt. Als je erg bezorgd bent over je schat, kun je hem vastzetten met de bijgeleverde spanbanden. Je kunt gewoon het voorwiel en de zak vasthouden, daar heb je twee gaten voor, of je kunt de voorvork vasthouden en dan heb je twee gaten beneden het voorste onderstel.
- ❼ Rijd niet met hoge snelheid op het BIKEBOARD, je kunt gewond raken, de staander beschadigen en ook de motor ... en dat zouden we niet willen :-)
- ❽ Voor het eerste gebruik raden we aan dat je iemand hebt die je helpt, bijvoorbeeld de vriend die je met het opspannen van de veren hielp. Het vergt wat oefening en laten we eerlijk zijn... niemand is een meester geboren. Dus als je het je de eerste keer niet lukt om te parkeren, maak je geen zorgen, de tweede keer, of erger nog, de derde keer, zal het wel lukken.
- ❾ Als je het BIKEBOARD gaat bedienen, draag dan stevige schoenen en geen teenslippers. Ten eerste moet je evenwicht houden en ten tweede, als je met het harde wiel over je voet zou rijden, zou dat echt heel veel pijn doen :-)
- ❿ Hoewel het overduidelijk is, moeten we het hier toch even zeggen: Unique Ideas is niet aansprakelijk voor schade veroorzaakt door onjuiste of verkeerde installatie of gebruik.

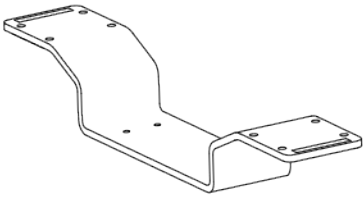

A 1x

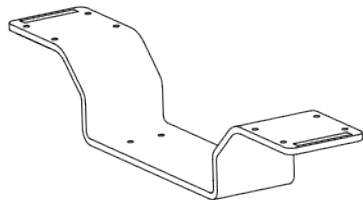

B 1x

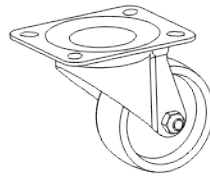

C 2x

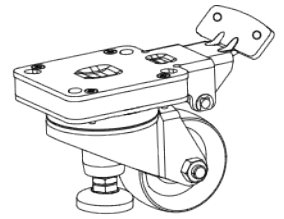

D 2x

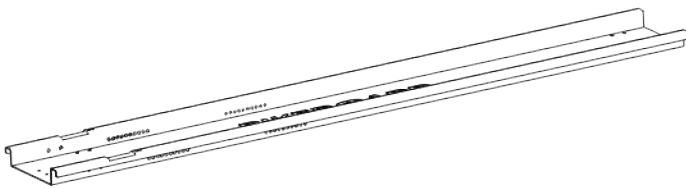

E 1x

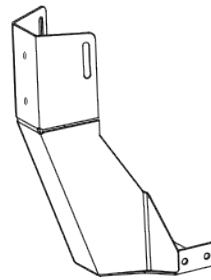

F 1x

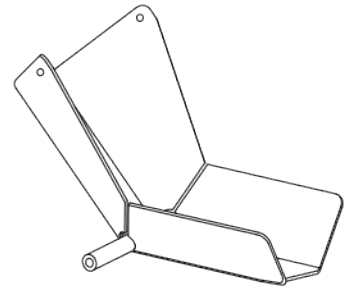

G 1x

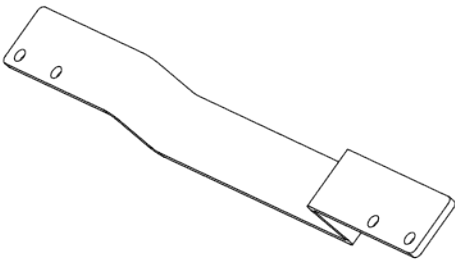

H 1x



I 2x



J 2x



K 2x



L 10x

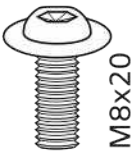

M 16x

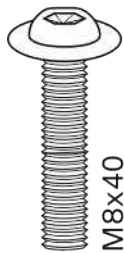

N 8x



O 4x



P 2x

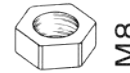

Q 24x

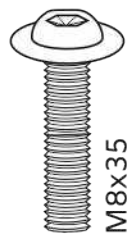

U 4x

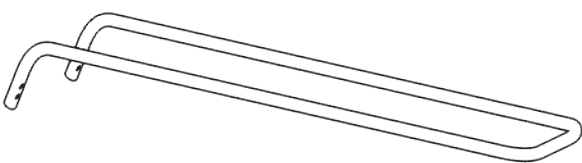

R 1x

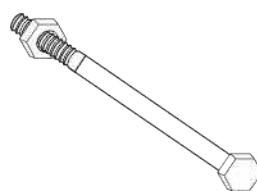

S 1x



T 1x

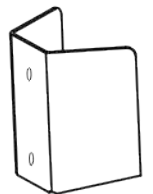



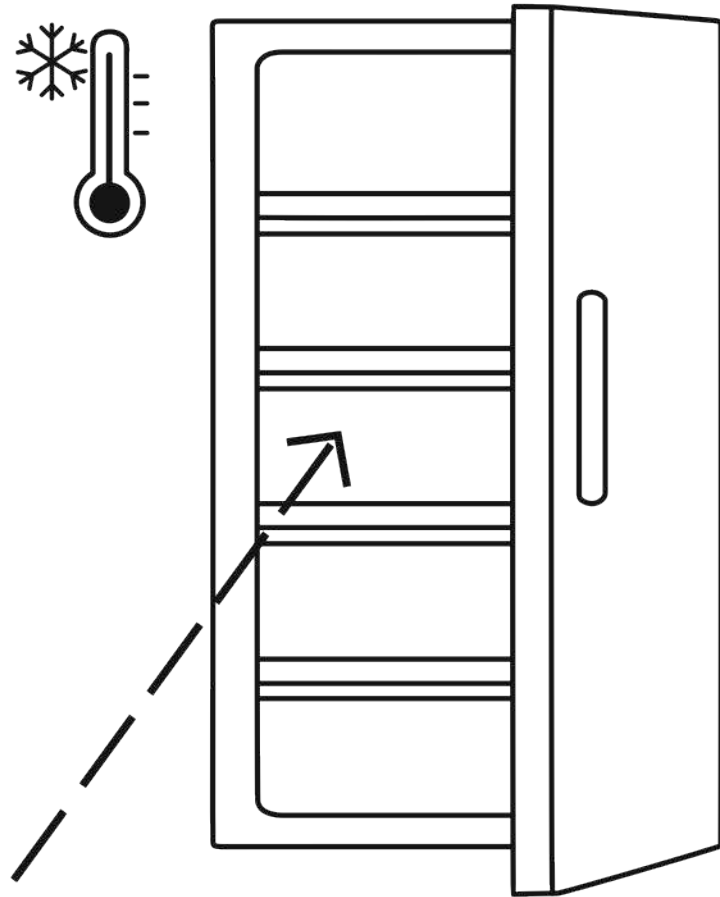

V 1x

1 BIER IN DE KOELKAST



2 VOORSTE ONDERSTEL

- 1 x A 
- 2 x C 
- 8 x M 
- 8 x Q 

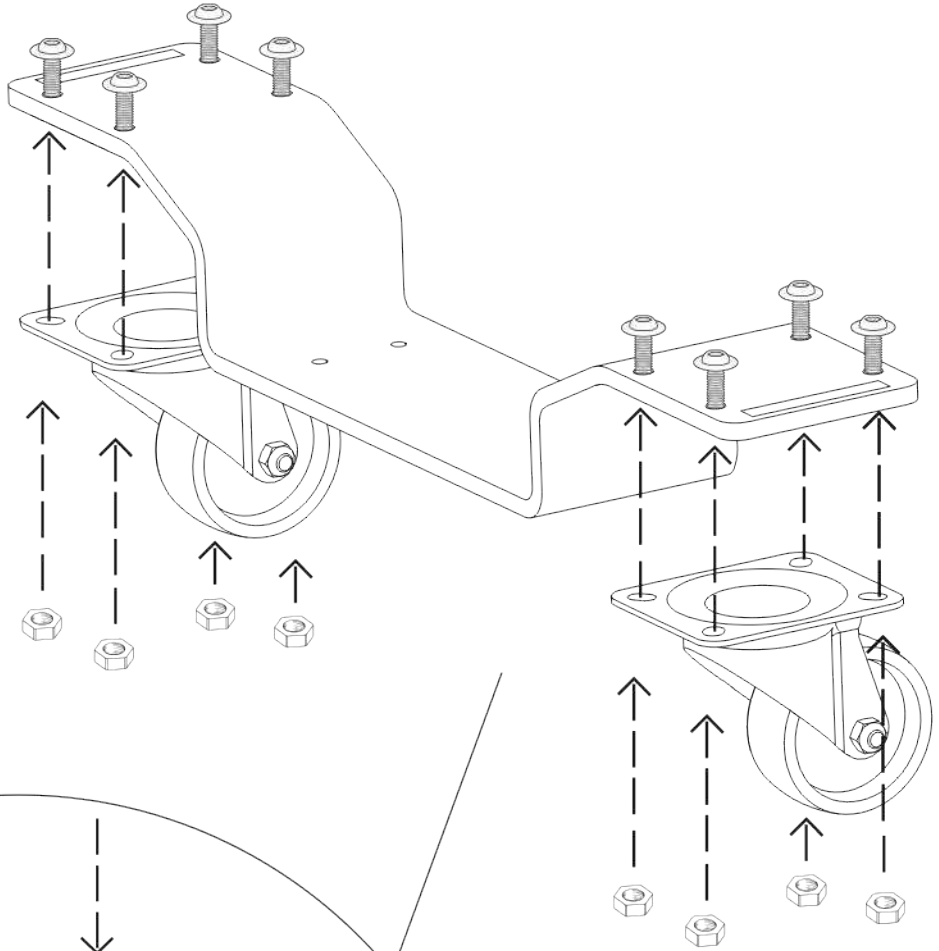

2x

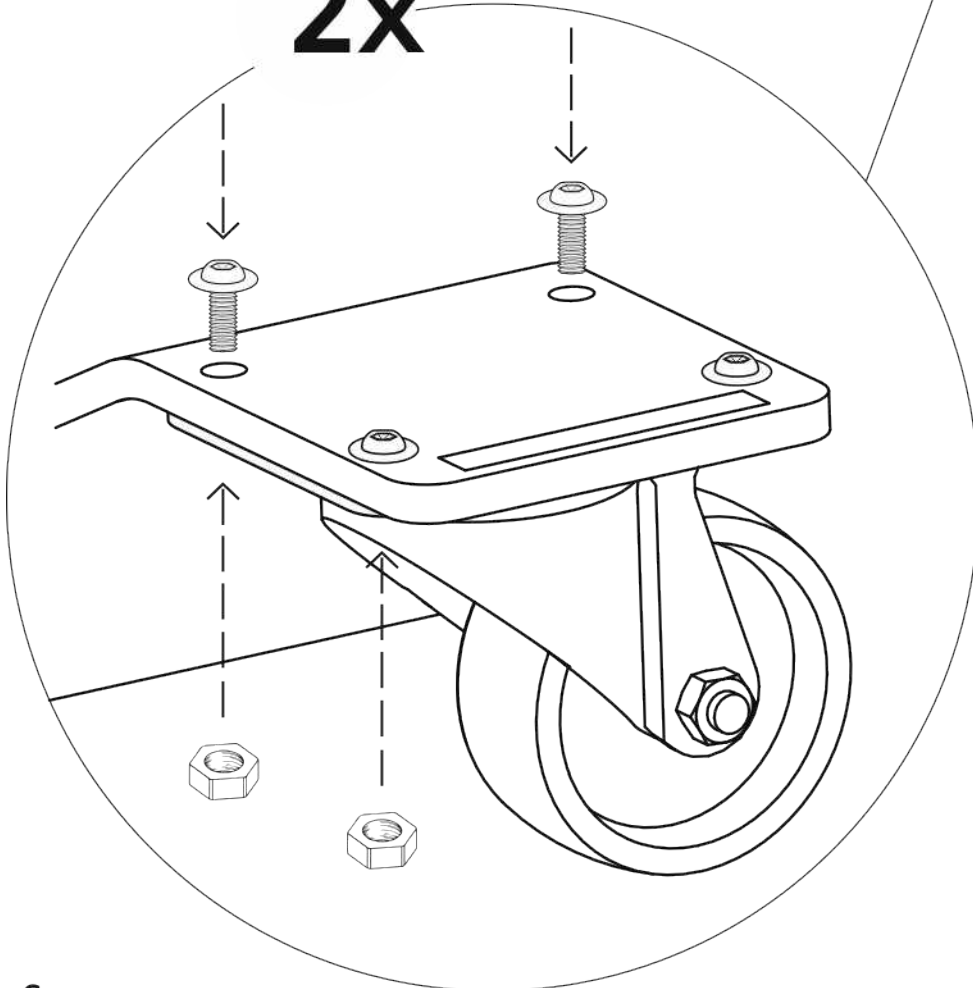

**AFGEWERKT
VOORSTE ONDERSTEL**

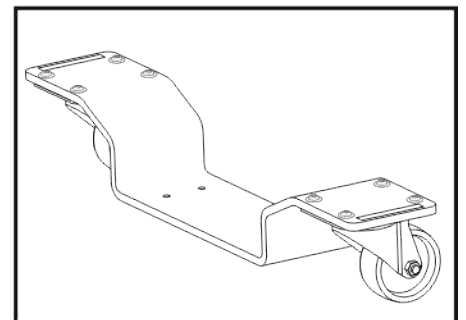

3 ACHTERSTE ONDERSTEL

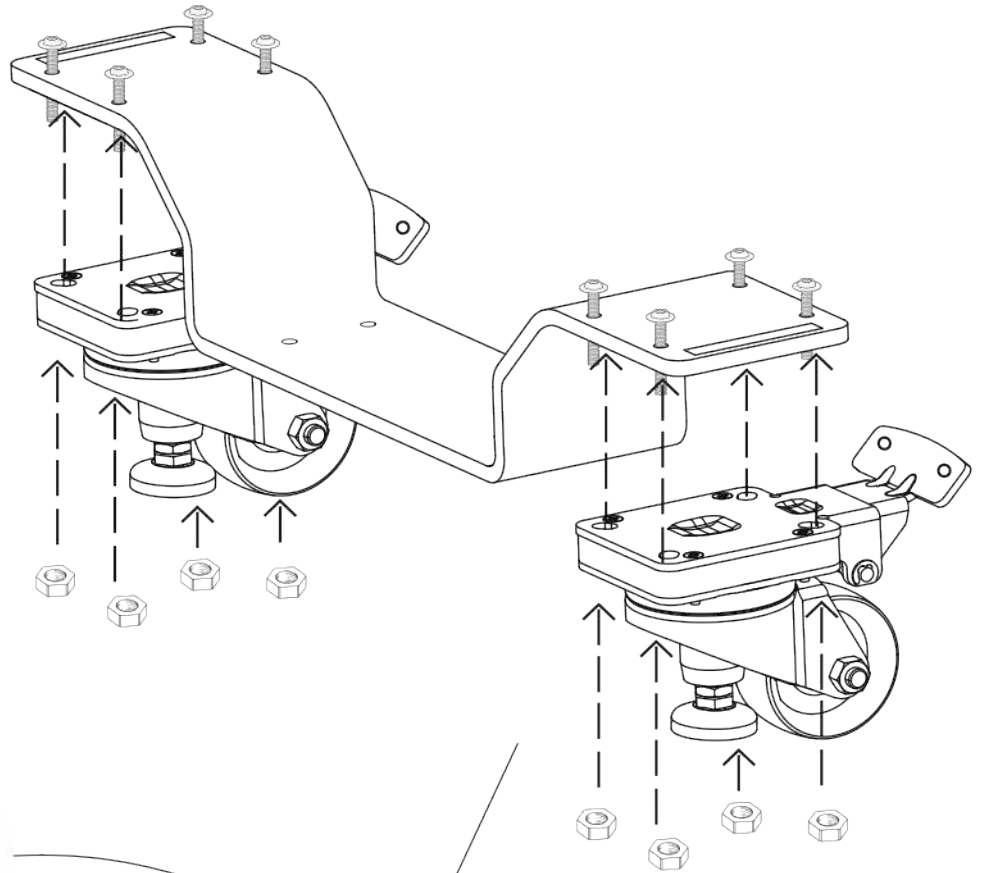
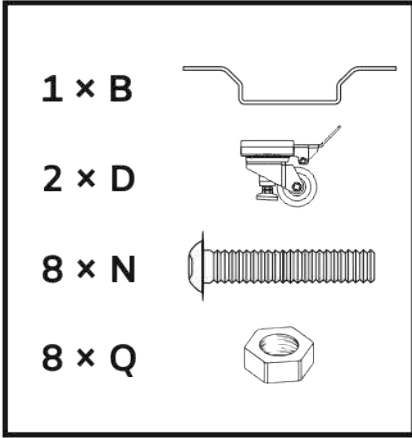

2x

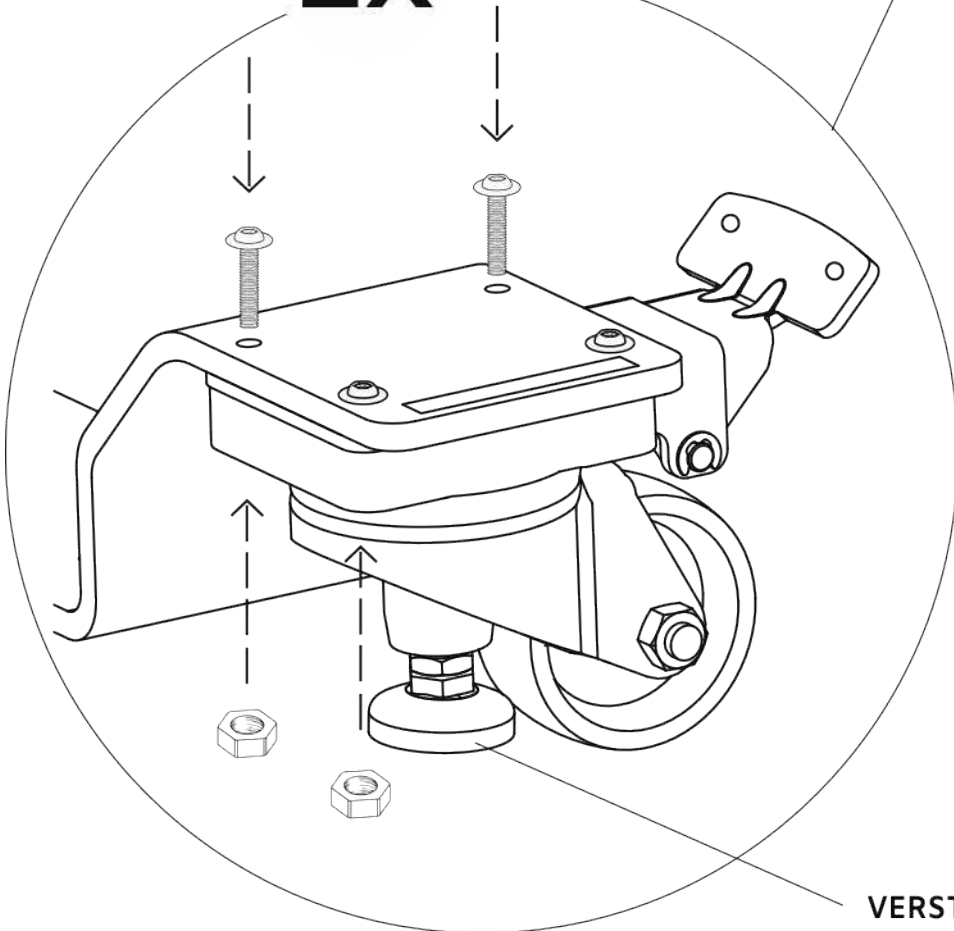

**AFGEWERKT
ACHTERSTE ONDERSTEL**

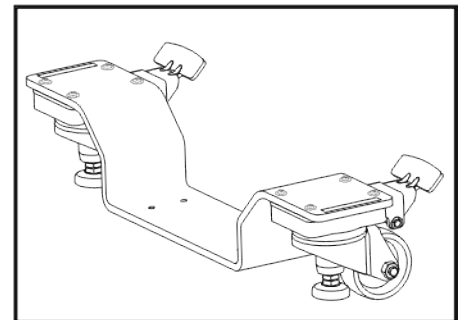

VERSTELBAAR VOETJE

4 REM

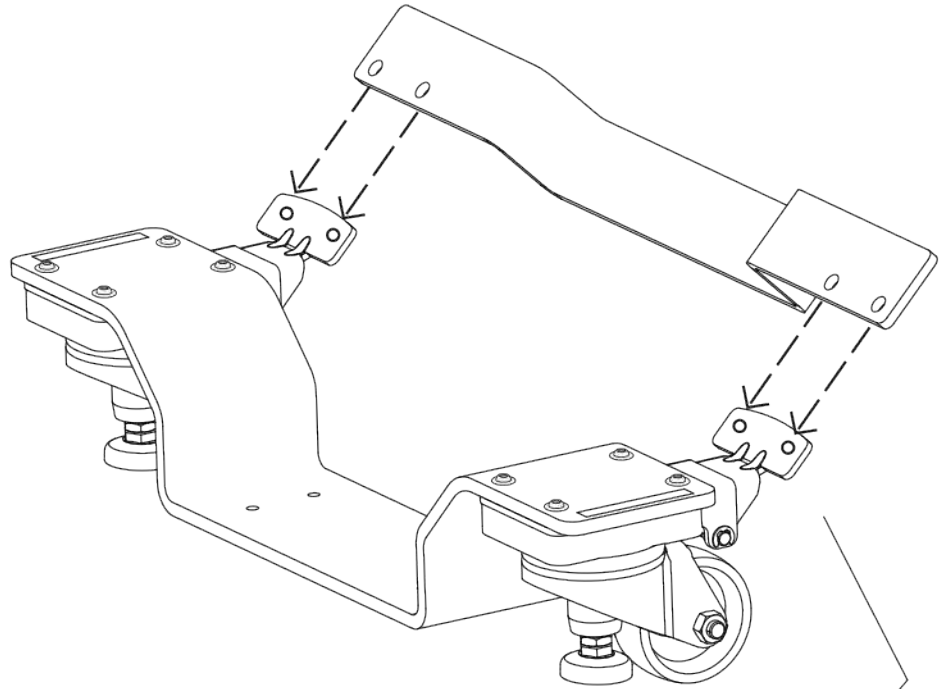
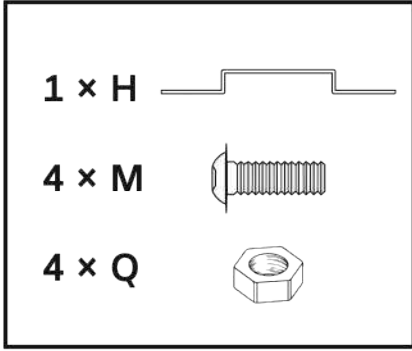

2x

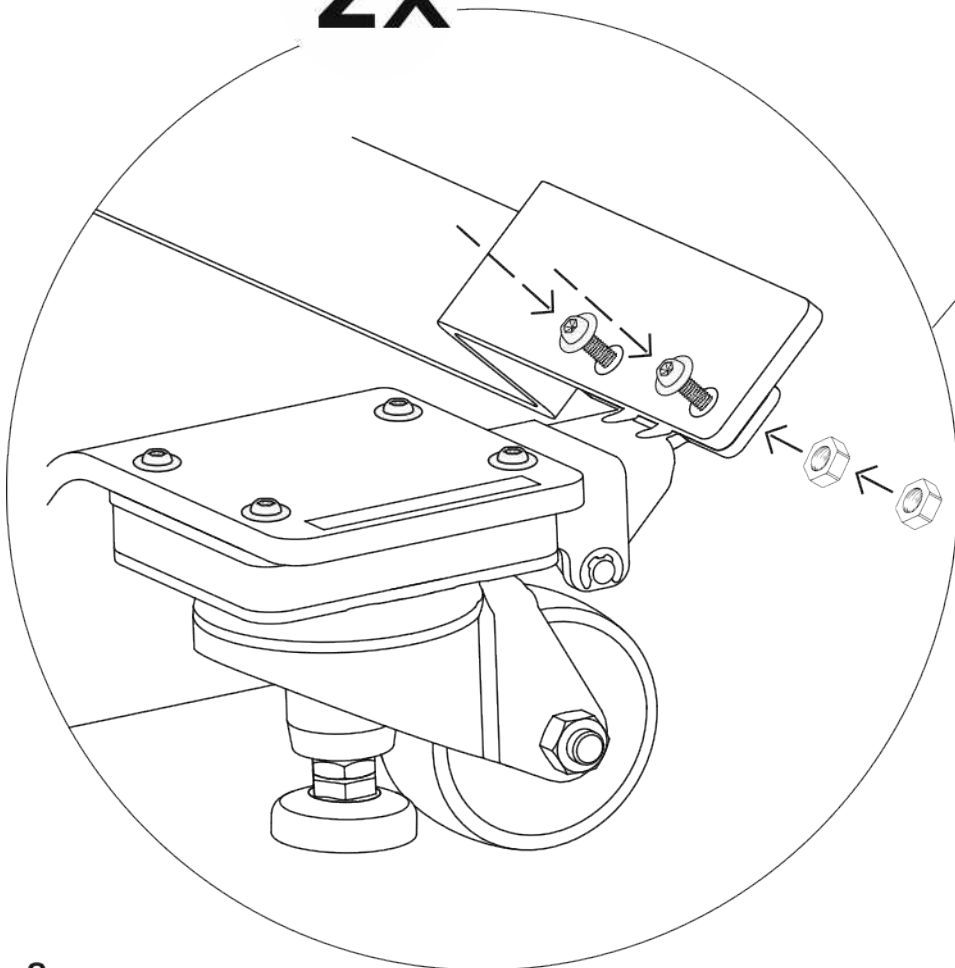

**AFGEWERKT ACHTERSTE
ONDERSTEL MET REM**

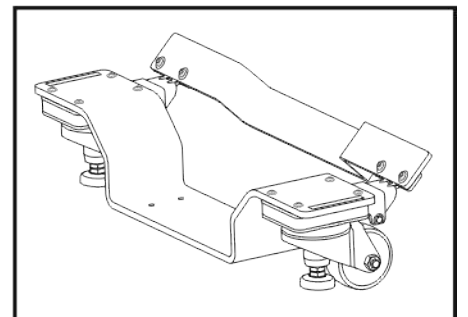

5 STUURMONTAGE

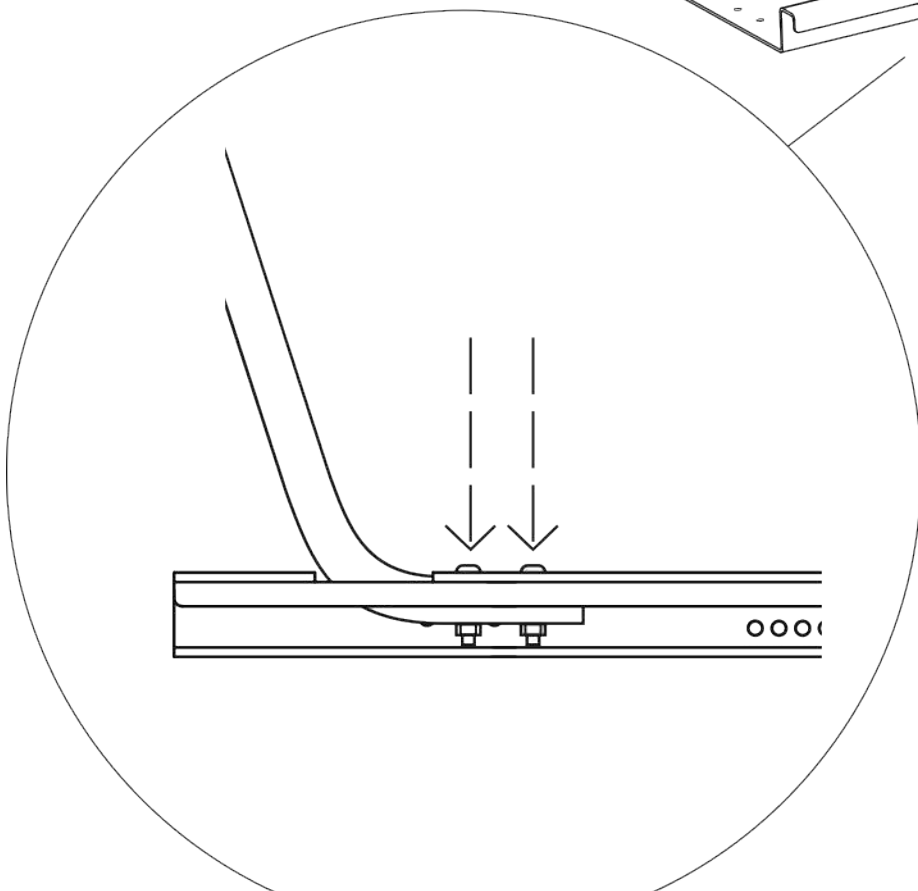
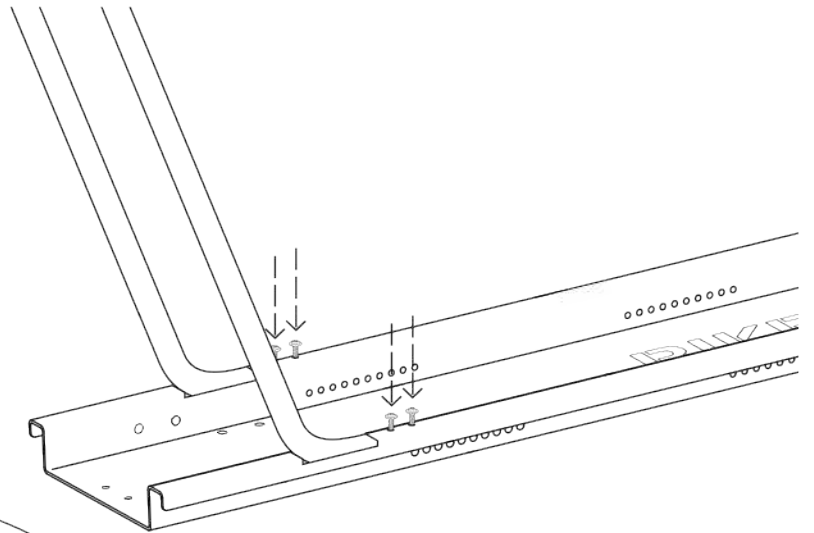
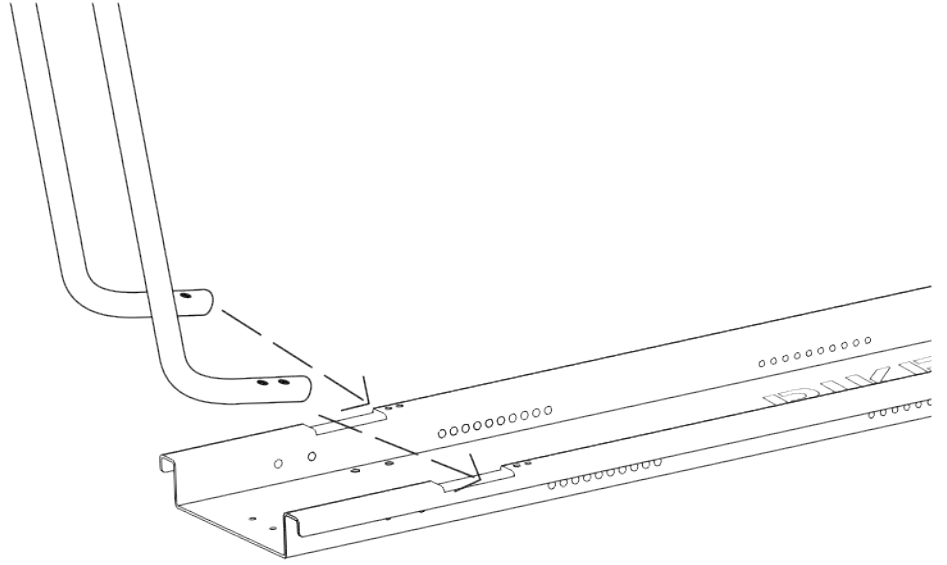
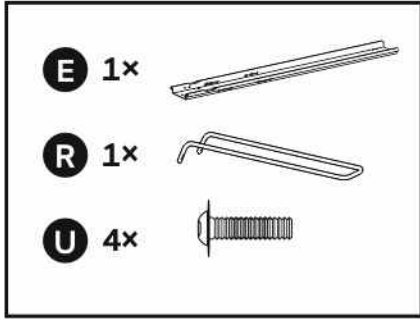

VOETPLAAT MET STUUR

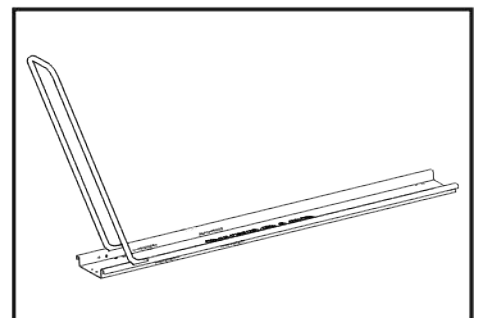

6 MONTAGE ONDERSTELLEN OP DE BASISPLAAT

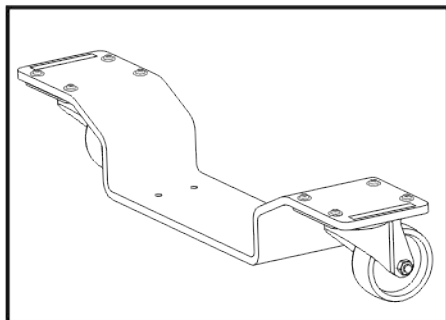
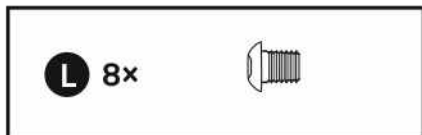

VOORSTE ONDERSTEL

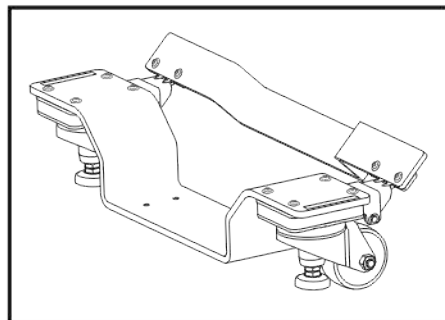

ACHTERSTE ONDERSTEL MET REM

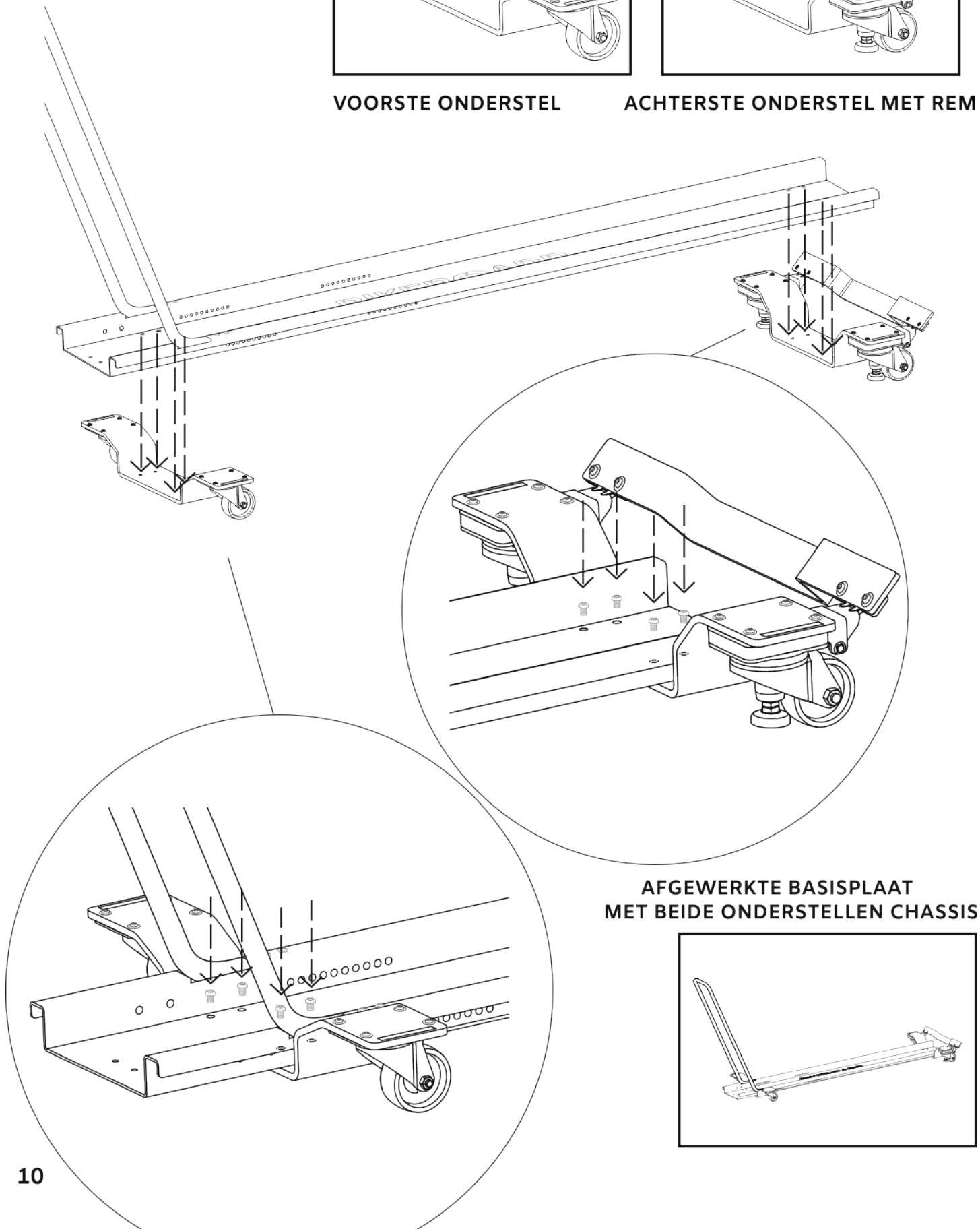

AFGEWERKTE BASISPLAAT
MET BEIDE ONDERSTELLEN CHASSIS

7 VOORZAK MONTAGE

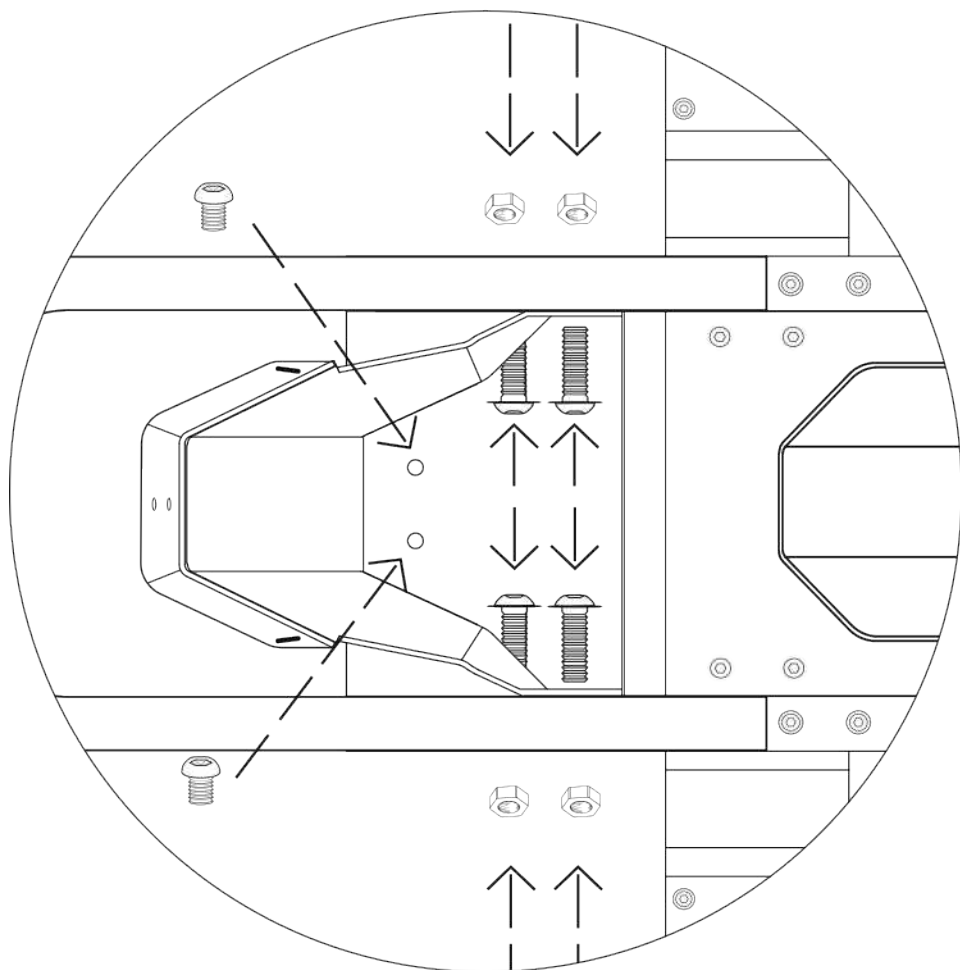
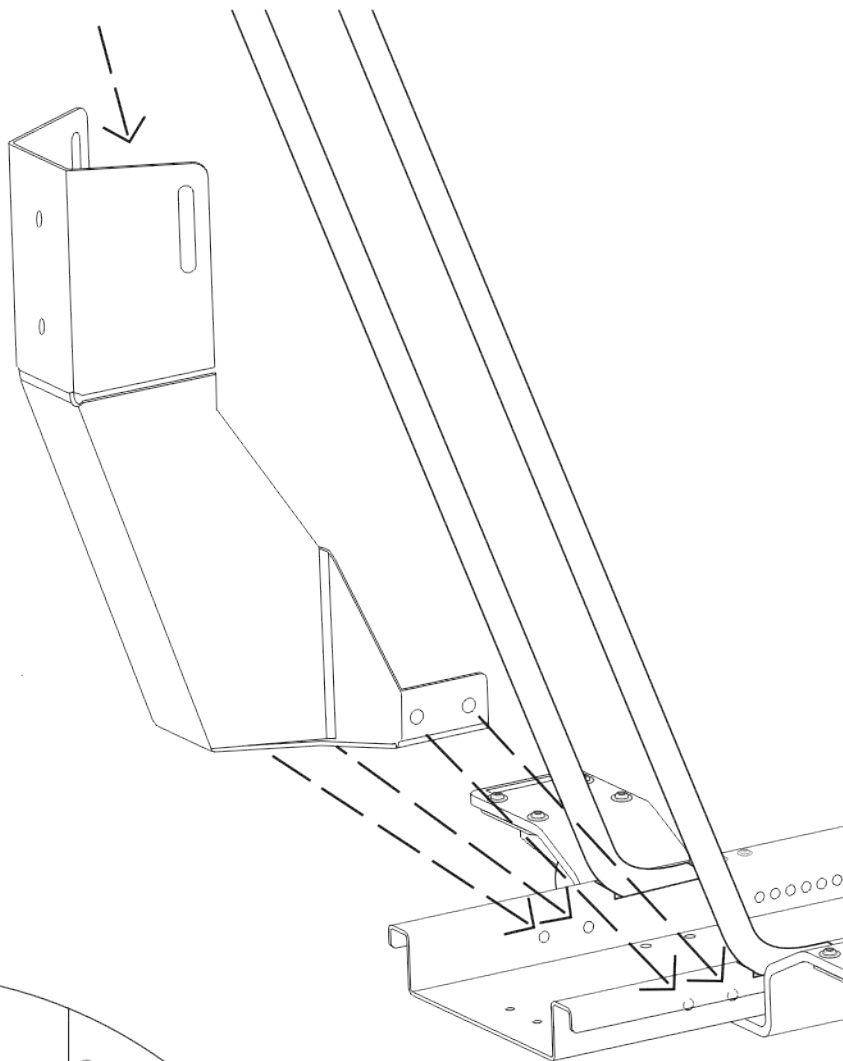
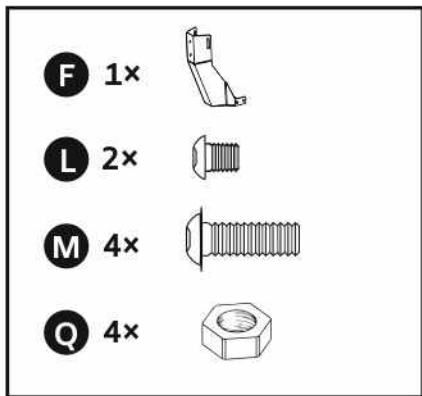

GEMONTEERDE VOORZAK

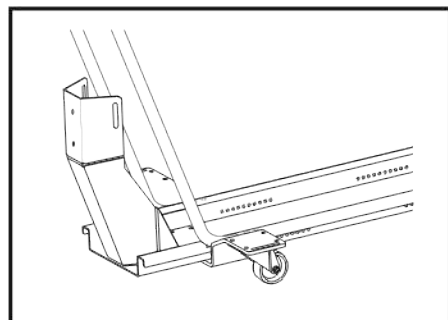

8 AFWERKING VAN DE WIEG

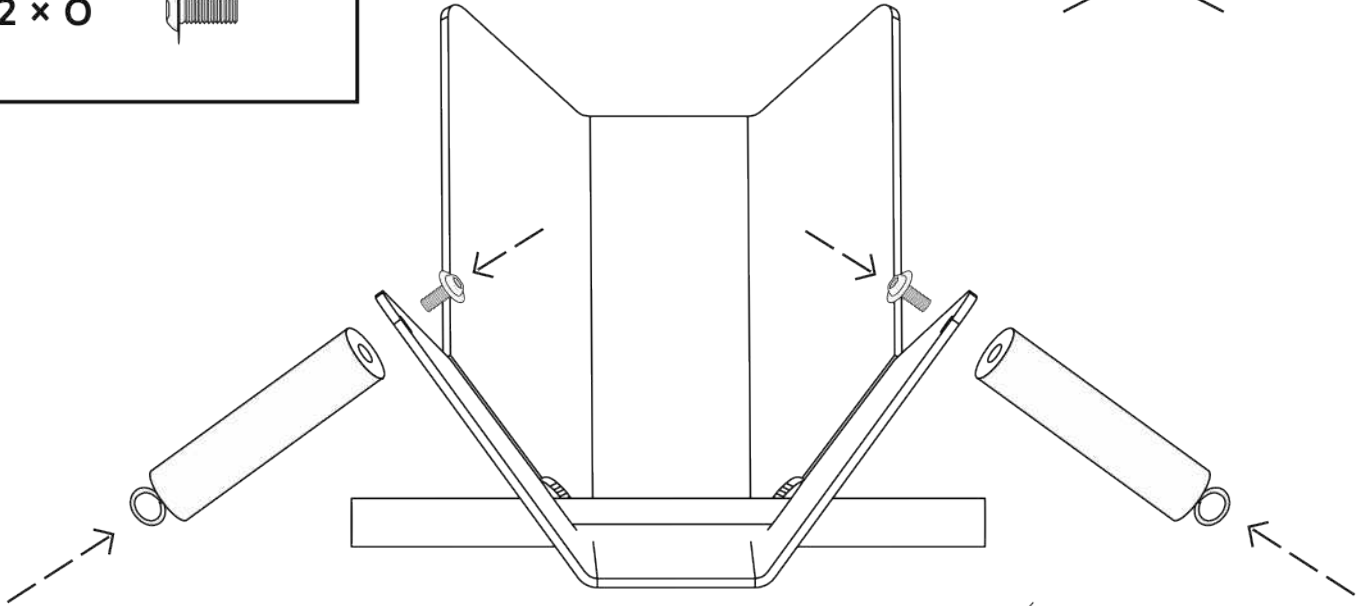
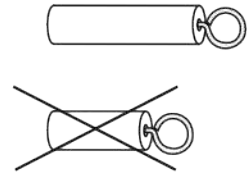
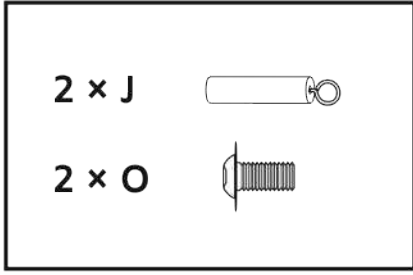

2x

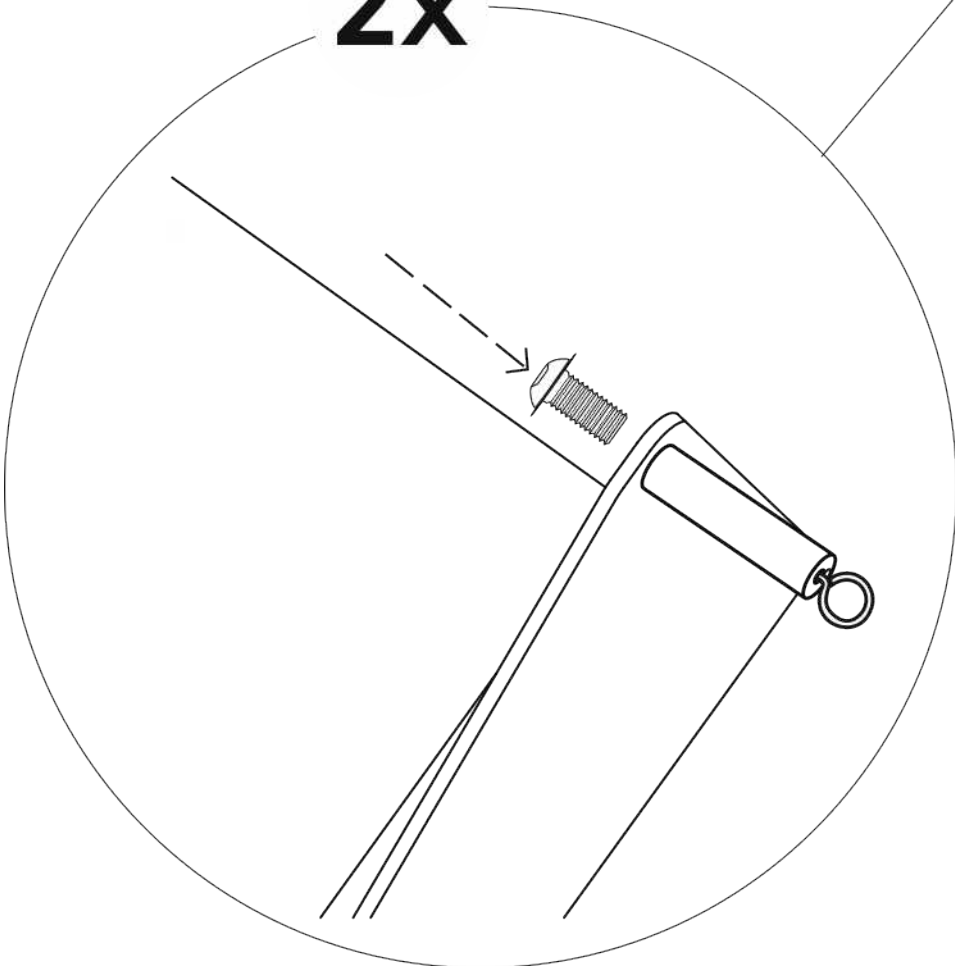

**AFGEWERKTE WIEG
MET VEERHOUDERS**

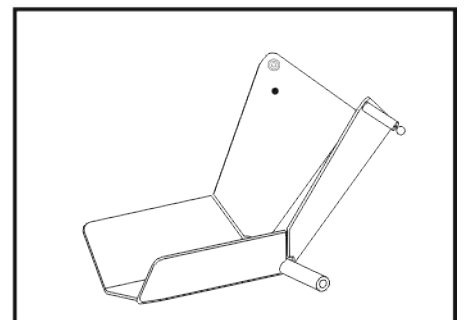

9



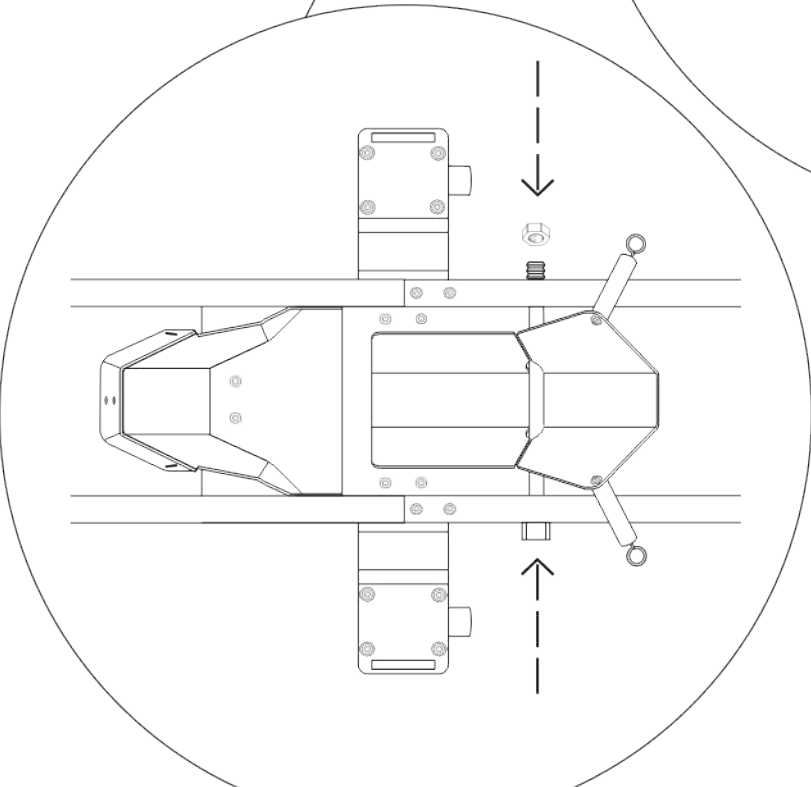
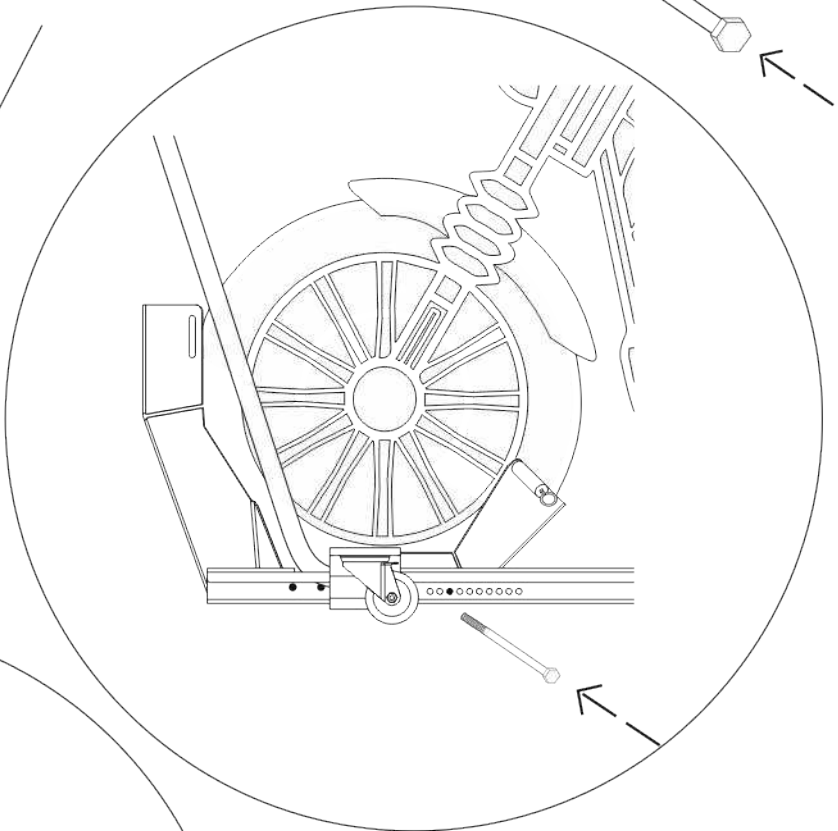
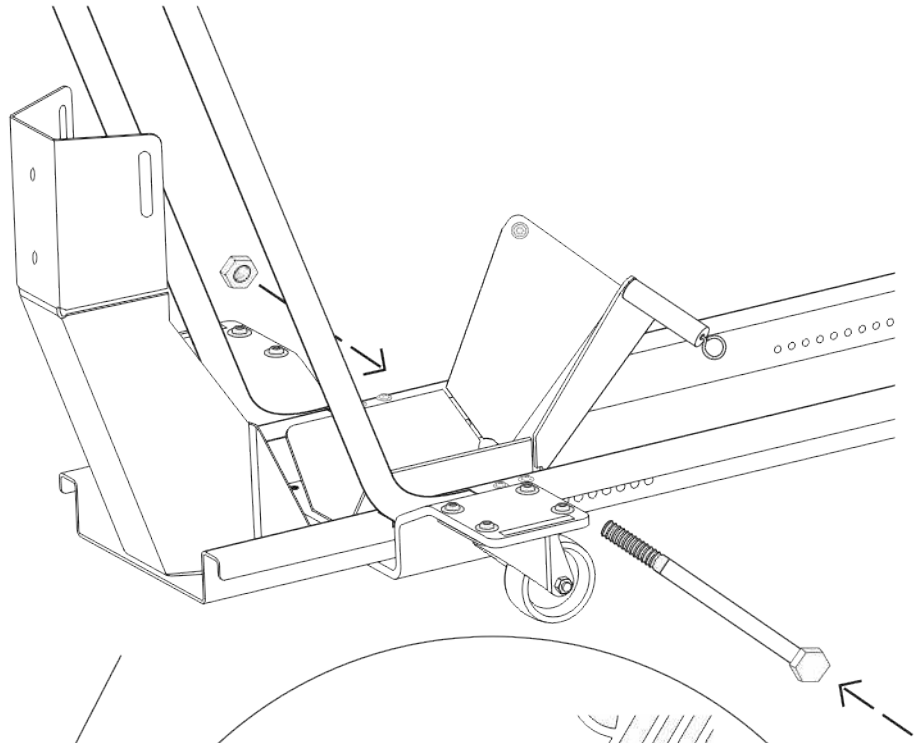
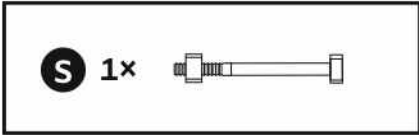

MONTAGE VAN DE WIEG MET BASISPLAAT

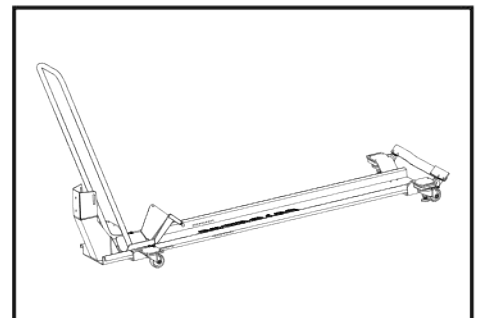

GEMONTEERDE WIEG

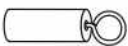

10 OPZETTEN VAN DE VEREN

K 2x	
O 2x	
I 2x	
OPTIONELE ACCESOIRES*	
V 1x	
P 2x	

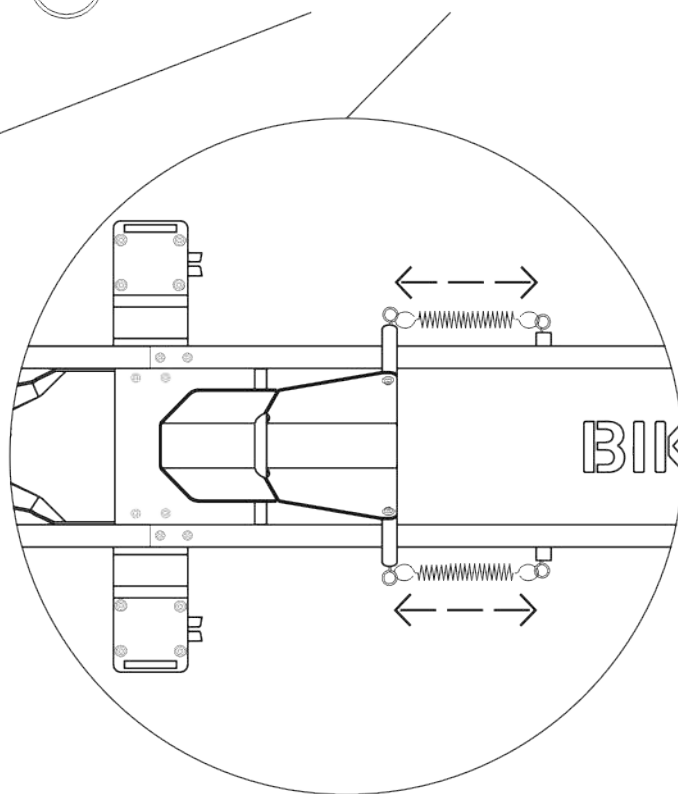
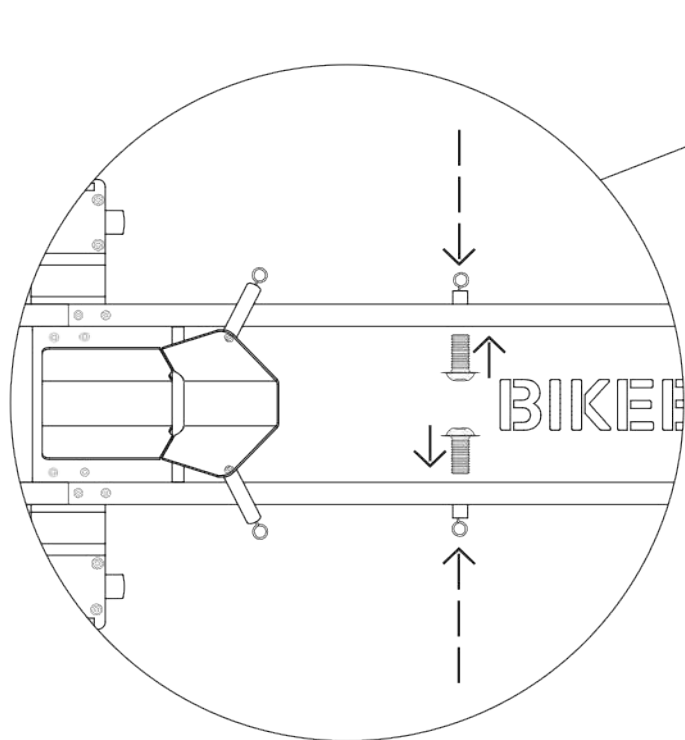
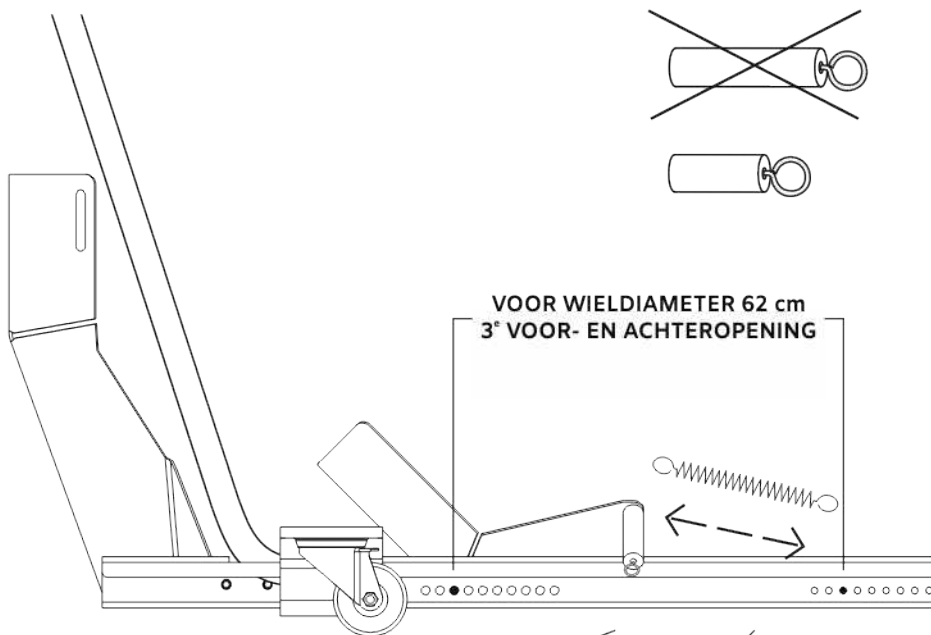

***INSERT VOOR SMALLERBANDENTYPEN**

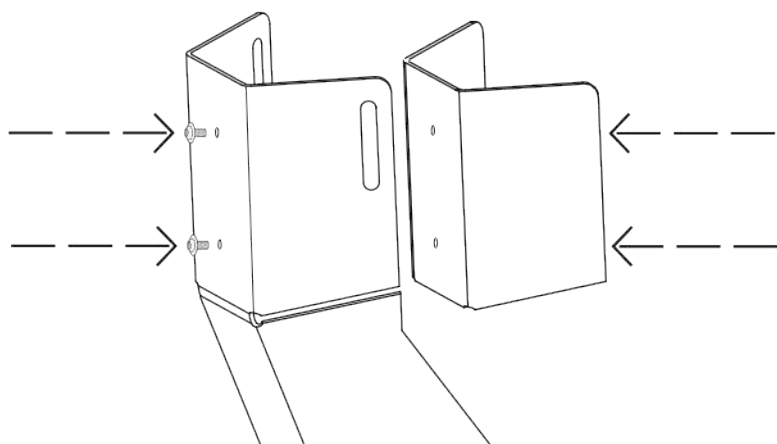

COMPLEET AFGEWERKTE STADEER

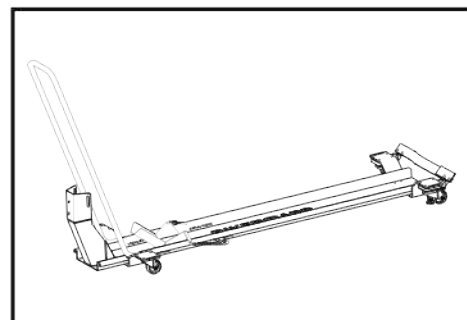

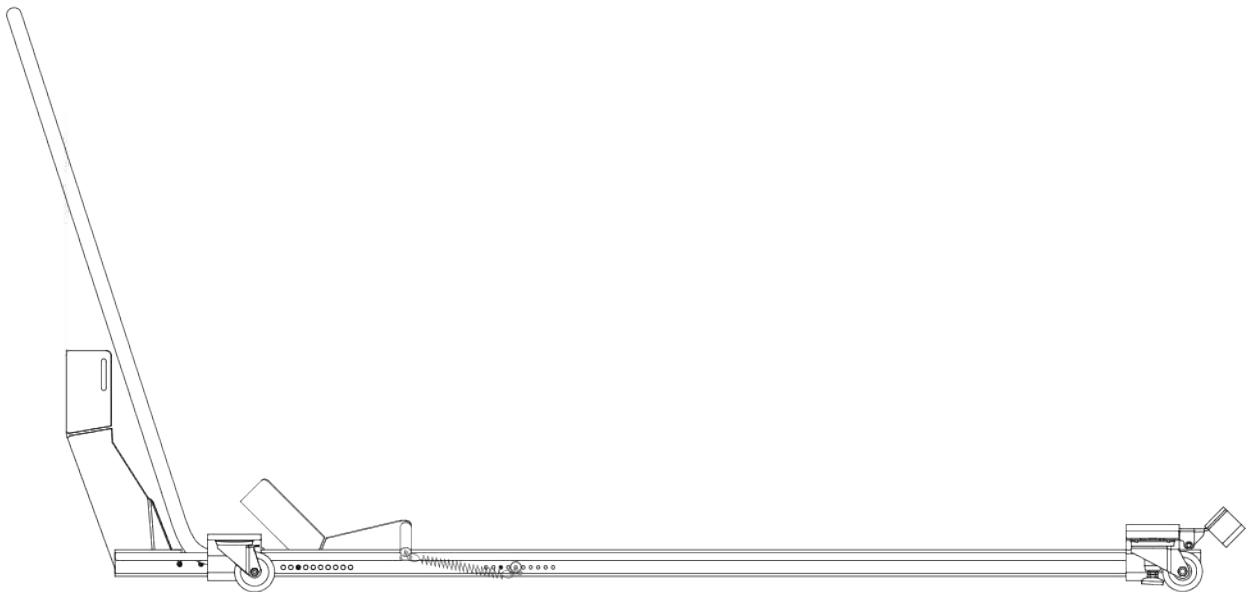
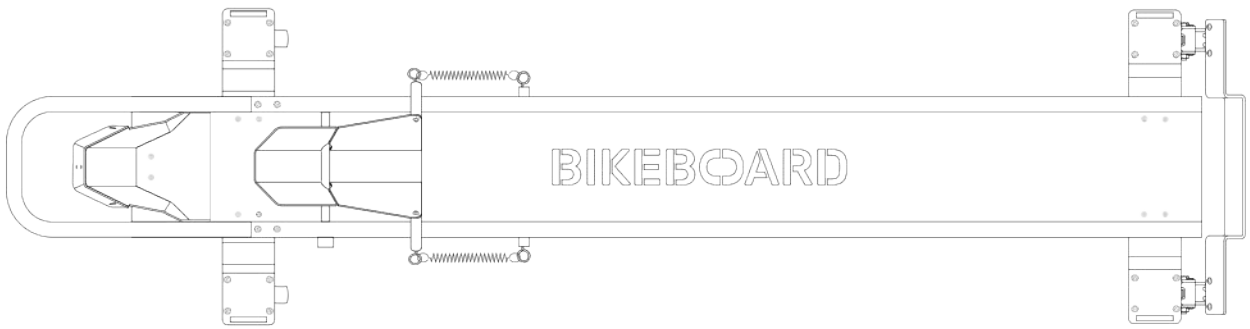
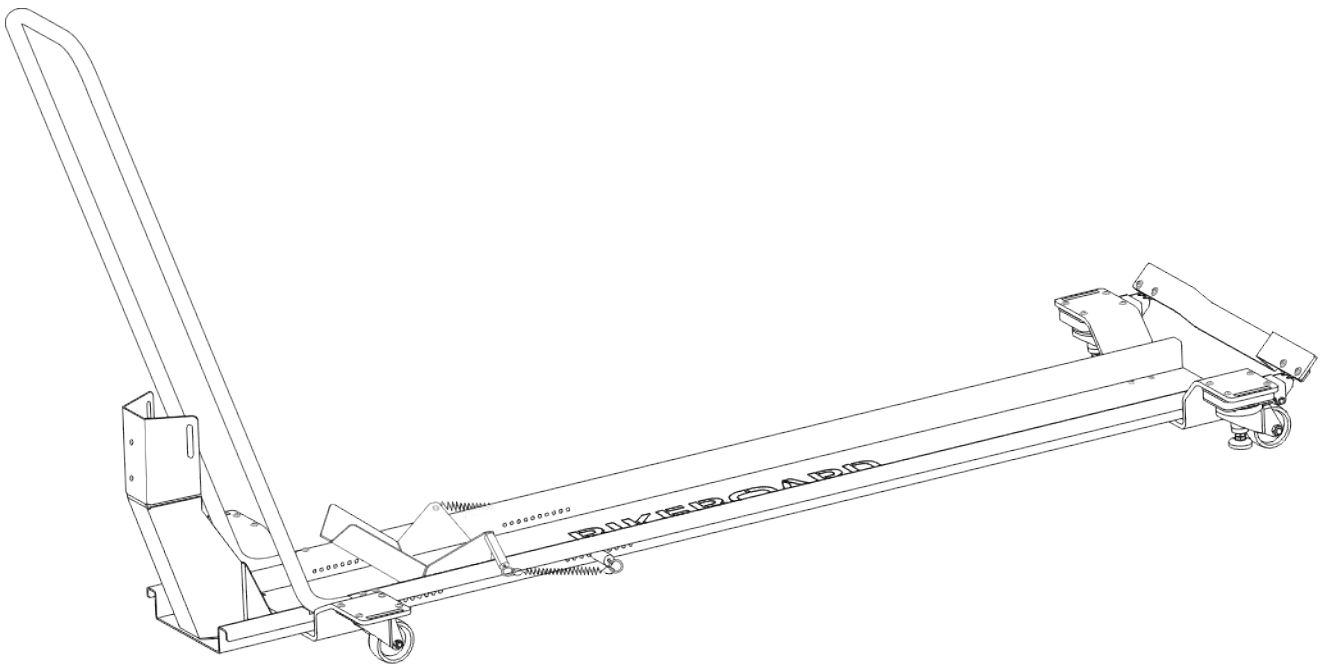

11

GENIET VAN JE BIERTJE



BIKEBOARD

KORTE INSTALLATIE-INSTRUCTIES

1. PLAATS DE STAANDER OP DE GEWENSTE LOCATIE EN TREK AAN DE REM

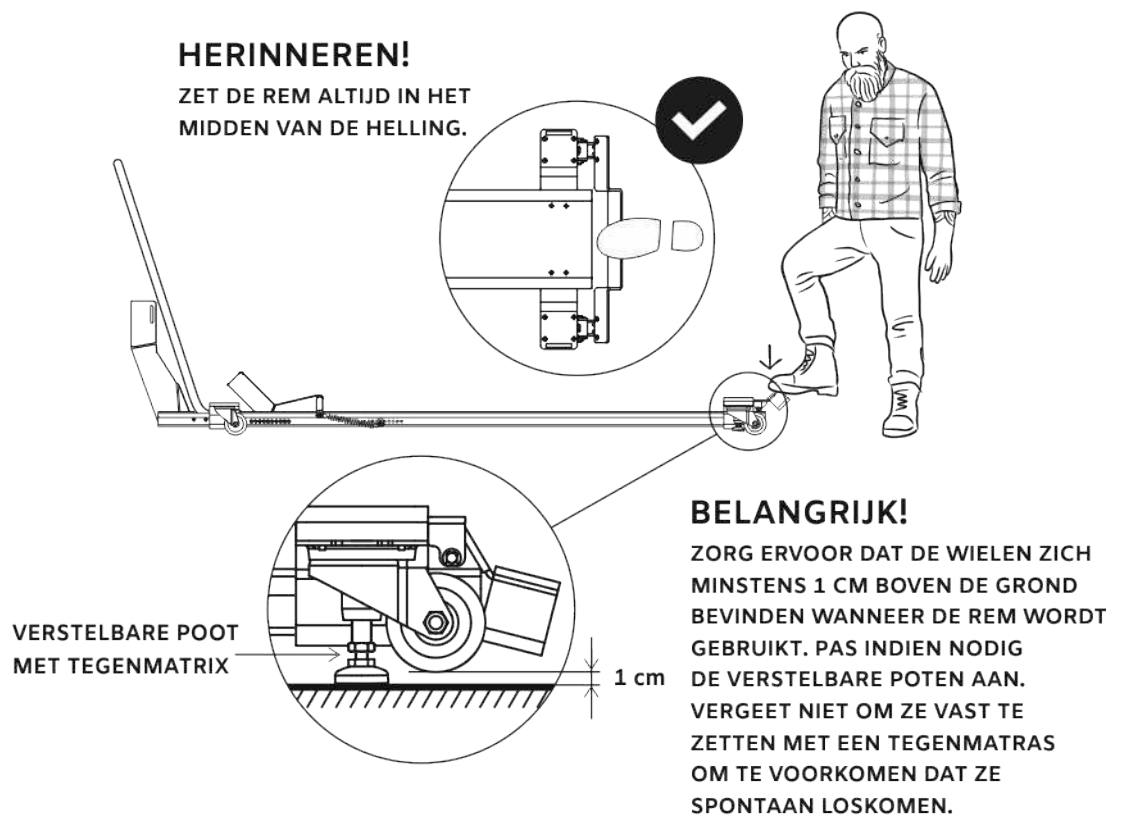

2. RIJD MET DE MOTOR OP DE STAANDER

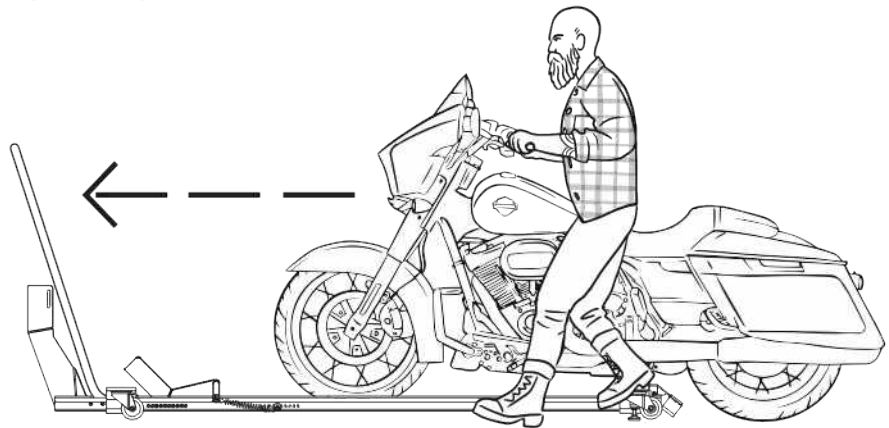

3. INSCHAKELLEN IN DE 1° VERSNELLING

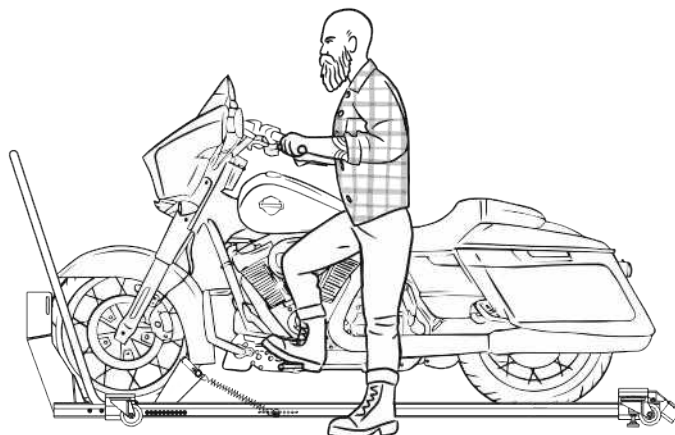

4. ONTREMMEN

GOED OM TE WETEN!

ONTGRENDSEL DE REM AAN
DE ZIJKANTEN VAN DE OPRIT.

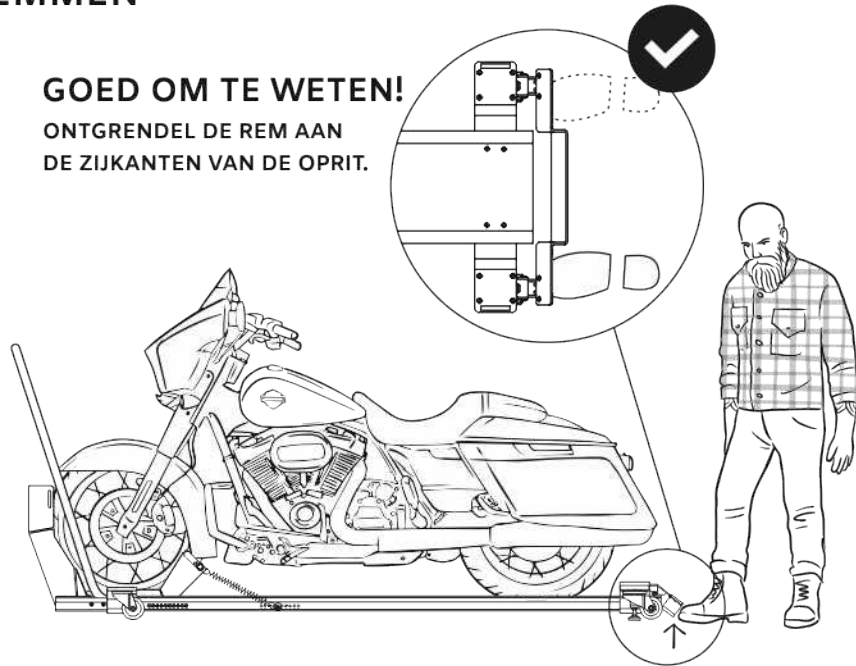

5. PLAATS SE MOTOR MET DE STAANDER OP DE GEWENSTE PLAATS

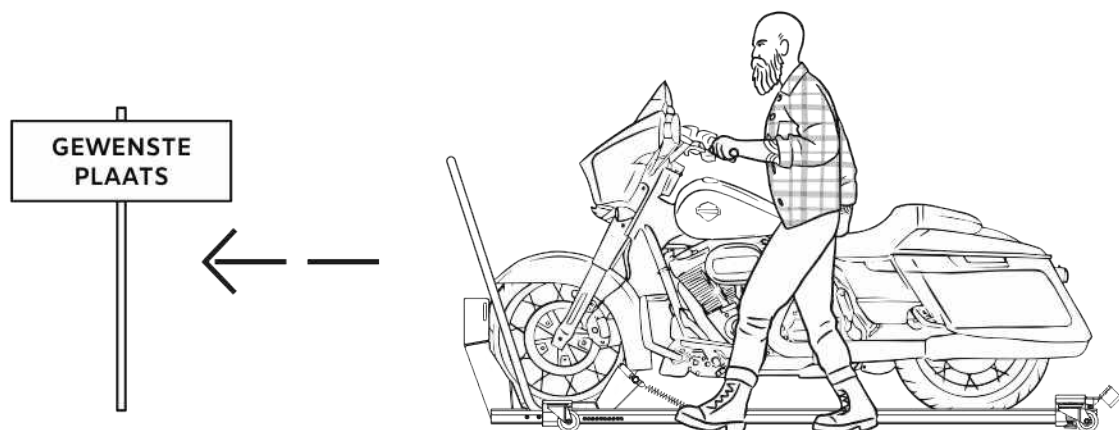

6. GENIET VAN JE NIEUWE BIKEBOARD

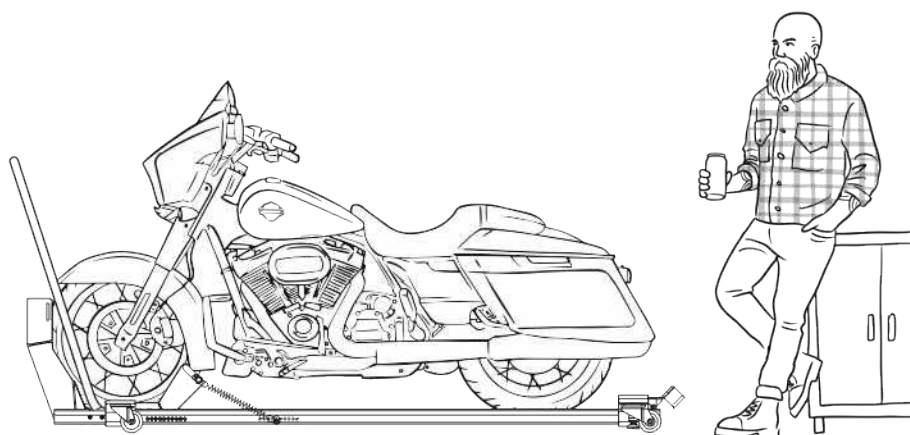



MADE BY UNIQUE IDEAS IN OLOMOUC | CZECH REPUBLIC | EUROPE